



HXM

5110006300 - HXM-300 (220-240V50/60HZ) - EXTRACTORES MURALES



Ventiladores helicoidales murales de acero galvanizado, protegidos con pintura poliéster anticorrosiva, y motor monofásico 50/60Hz, de aluminio inyectado.

Motor

Modelos HXM-200 a HXM-350:

Motor monofásico 50/60Hz, IP44, Clase B, regulable por variación de tensión, con protector térmico, rodamientos a bolas y cable de conexión de 50 cm.

Sin cable de conexión incorporado.

Marca S&P modelo HXM-300 (220-240V50/60HZ).

Punto requerido

Caudal	-
Presión Estática	0,000 Pa
Temperatura	20 °C
Altitud	0 m
Densidad	1,2 Kg / m ³
Frecuencia	50 Hz

Construcción

Diámetro impulsión	300 mm
Tamaño ventilador	300
Palas	5
Peso	4,24 kg

Características del motor

Número de Polos	4
Tensión	1-230V-50Hz
Intensidad máxima absorbida	0,2 A
Índice de protección	IP44
Clase motor	B

Punto de trabajo

Velocidad ventilador	1300
----------------------	------

Dimensiones

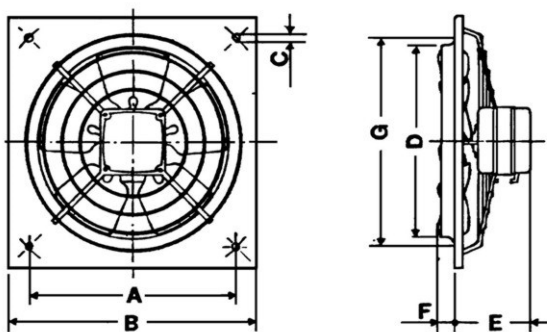

A	B	C	D	E	F	G
336.5	400	10.5	305	92.5	35.5	311

Curva

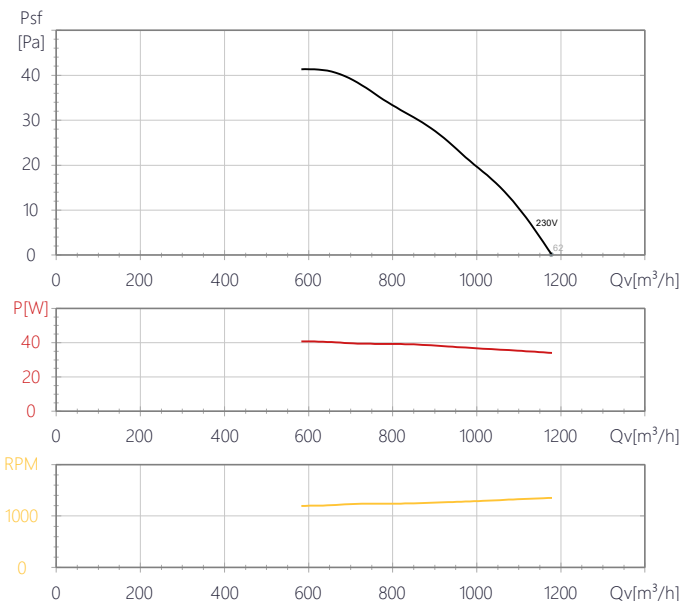

Características acústicas

	63	125	250	500	1k	2k	4k	8k	Total
Aspiración (LwA)	32	45	54	58	58	54	49	40	62
Aspiración LpA @ 1m	21	34	43	47	47	43	38	29	51